

2 lange Seiten mit vorderseitiger Fase 2,1mm x 45°
 1 kurze Seite mit vorderseitiger Fase 2,1mm x 45°
 1 kurze Seite mit vorderseitiger fase 2,1mm x 10°
 inkl. Schutzfolie auf der Vorderseite

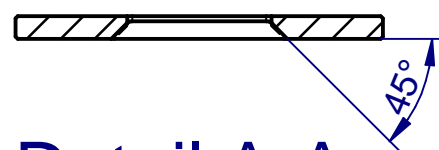

Detail A-A

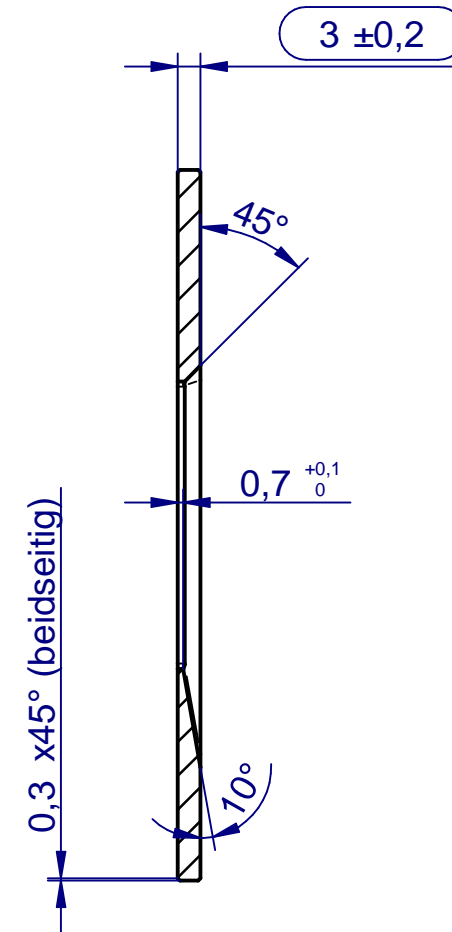

Detail B-B

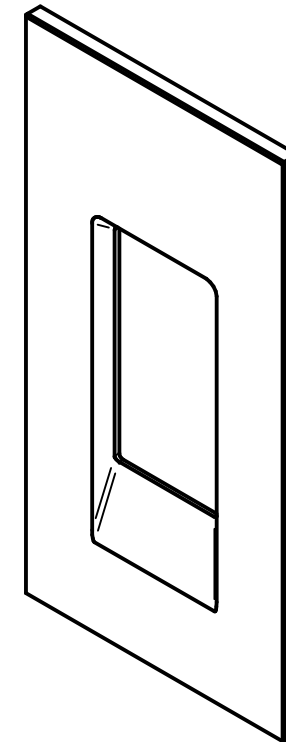

Additional-Comments /
Zusatz-Informationen

Kanten poliert, beidseitig gesäumt 0,3mm x 45°
 Weißglas thermisch gehärtet
 Rückseitig keramisch bedruckt

Betreffende Artikelnummern:

850060 --> Edelstahlgrau --> 1.Druck weißaluminium / 2.Druck weiß / 3.Druck schwarz
850061 --> Weiß --> 1.Druck weiß / 2.Druck weiß / 3.Druck grau
850062 --> Anthrazit --> 1.Druck anthrazitgrau / 2.Druck schwarz

All visible surfaces have to be free of surface defects /
 Sämtliche Sichtflächen müssen frei von Oberflächeneffekten sein

Missing dimensions please check 3D-data, 3D-data are generally binding /
 Fehlende Maße bitte den 3D-Daten entnehmen, 3D-Daten generell bindend

				general tolerance ISO 2768-mK	edge ISO 13715	Scale: 1:1	Weight: -
				toleration acc. to ISO 8015		Material: Weißglas IMPAdur gehärtet	
Revision				Date	Name	Part name:	
				Drawn	13.11.2017	hosm	Dekorelement IN-RFID-GL
				Check.	13.11.2017	hosm	
				Rel.	24.01.2018	hosm	
				Project No.: P00163		Drawing No.:	
1	SERIENFREIGABE	24.01.2018	hosm	Artide No.: siehe Beitezt		Sheet: 1	
Rev.	Description	Date	Author			of: 1	
						Size: A3	