

Detail A-A

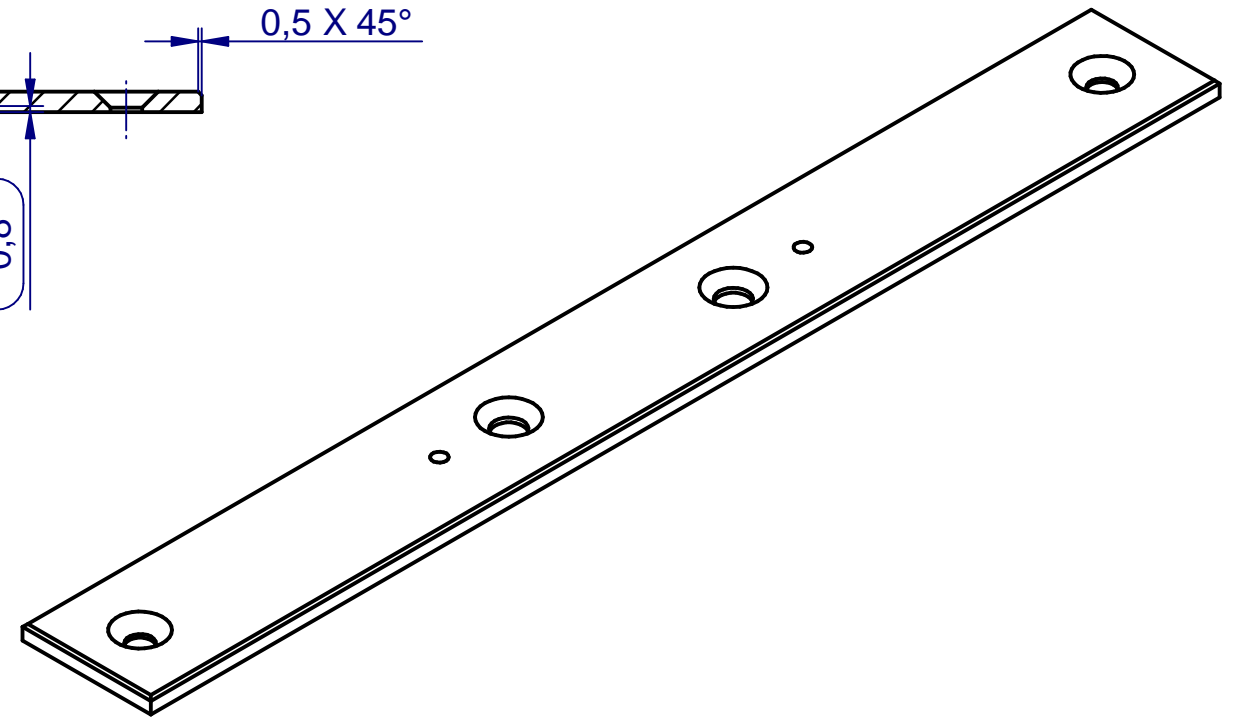

All visible surfaces have to be free of surface defects /
Sämtliche Sichtflächen müssen frei von Oberflächeneffekten sein

Missing dimensions please check 3D-data, 3D-data are generally binding /
Fehlende Maße bitte den 3D-Daten entnehmen, 3D-Daten generell bindend

**Additional-Comments /
Zusatz-Informationen**

Teile müssen gratfrei und ohne optischen Mängel angeliefert werden.

VERPACKUNG:

Einzelverpackung PE-Sackerl mit Druckverschluss + beige-stelltes
Etikett bedrucken und aufkleben, verpackt in Sammelkarton.

				general tolerance ISO 2768-mK	edge ISO 13715	Scale: 1:1	Weight: ca. 14g
				toleration acc. to ISO 8015		Material: ABS einseitig genarbt, ähnlich RAL9004	
Revision				Date	Name	Part name:	
				Drawn	24.03.2017	hosm	Montagepl. SE MC 24mm eckig
				Check.	24.03.2017	hosm	
				Rel.	24.03.2017	hosm	
2	SERIENFREIGABE	24.03.2017	hosm	Project No.: P00067		Drawing No.:	
1	Toleranzen, Prüfmaße	06.02.2017	hosm	Article No.: 101884		0012-008	
Rev.	Description	Date	Author			Sheet	1
						of	1
						Size:	A3